



### Karta produktowa

## Moduł mieszający BRU 551 do ogrzewania podłogowego z zaworem ARV 362 ProClick

Art. nr

90 551 00

Kod EAN: 5902510003395

## O produkcie

### Zastosowanie

- Stosowany w instalacjach grzewczych.
- Montowany między źródłem ciepła a rozdzielaczem ogrzewania płaszczyznowego w szafce rozdzielacza.
- Przygotowuje czynnik o odpowiedniej temperaturze i tłoczy go do pętli grzewczych rozdzielacza.

### Opis

- Wyposażony w obrotowy zawór mieszający ARV 362 ProClick.
- Pompa obiegowa Grundfos UPM3 Auto.
- Termometry na zasilaniu i powrocie z rozdzielacza kontrolują temperaturę medium.
- Zamontowanie na zaworze mieszającym siłownika ARM 323 ProClick lub ARM 343 ProClick i podłączenie go do regulatora BWC 310 umożliwia automatyczną zmianę temperatury zasilającej w zależności od temperatury zewnętrznej.

### Elementy dostawy

- Dwa wieszaki o rozstawie 220 mm do rozdzielaczy mosiężnych o przekroju belki C7.
- Komplet uszczelek.

## Dane techniczne

Przyłącza od strony źródła	nakrętka G1"
Przyłącza do rozdzielacza	nakrętka G1"
Rozstaw przyłączy do rozdzielacza	220 mm
Zawór mieszający	Zawór mieszający ARV ProClick
Pompa obiegowa	Grundfos UPM3 Auto
Ciśnienie medium	max 5 bar
Temperatura medium	max 90°C
Medium	woda, mieszanina wody i glikolu o stężeniu maksymalnym 50%

2 lata gwarancji



## Budowa



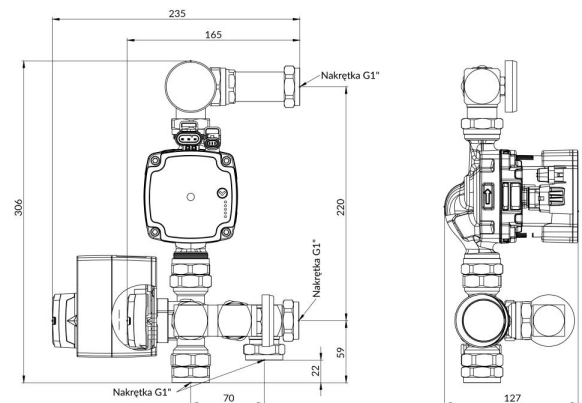

## Wymiary



Głębokość modułu z zamontowanym sitownikiem ARM ProClick w pozycji pionowej - 140mm

## Nomogramy

Maksymalna wielkość ogrzewania płaszczyznowego

 Powierzchnia grzewcza	 Długość rur	 Kvs [m <sup>3</sup> /h]
65×240m <sup>2</sup>	<1800 mb	6,3