

Karta produktowa

## Separator powietrza FAR 313, przyłącza Rp1 1/4"

Art. nr

77 731 30

Kod EAN: 5902510001179

## O produkcie

### Zastosowanie

- Stosowany w instalacjach grzewczych i chłodzących.
- W instalacjach grzewczych montowany na zasilaniu, w chłodzących na powrocie.
- Usuwa rozpuszczone pęcherzyki powietrza z medium.

### Opis

- Zintegrowany odpowietrznik automatyczny.
- Mosiężna obudowa.
- Korek można zastąpić zaworem spustowym, żeby usunąć zanieczyszczenia.

## Dane techniczne

Typ przyłącza	stałe
Przyłącza	2x Rp1¼"
Zalecany przepływ	max 4,1 m <sup>3</sup> /h
Kvs	32,4 m <sup>3</sup> /h
Moc magnesu	12 000 Gs
Ciśnienie medium	max 10 bar
Temperatura medium	max 110°C

Medium

woda, mieszanina  
wody i glikolu o  
stężeniu  
maksymalnym 50%

**3** lata gwarancji

## Budowa

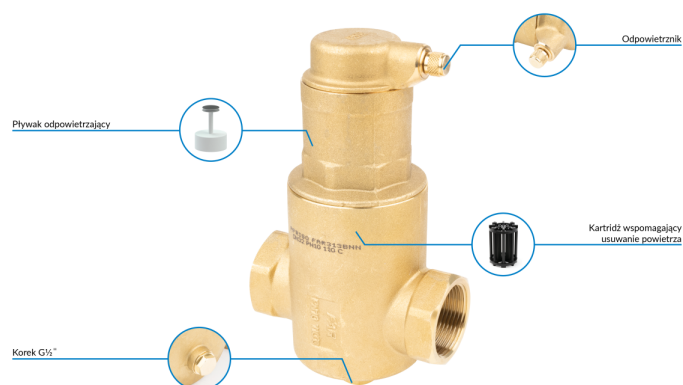

## Wymiary

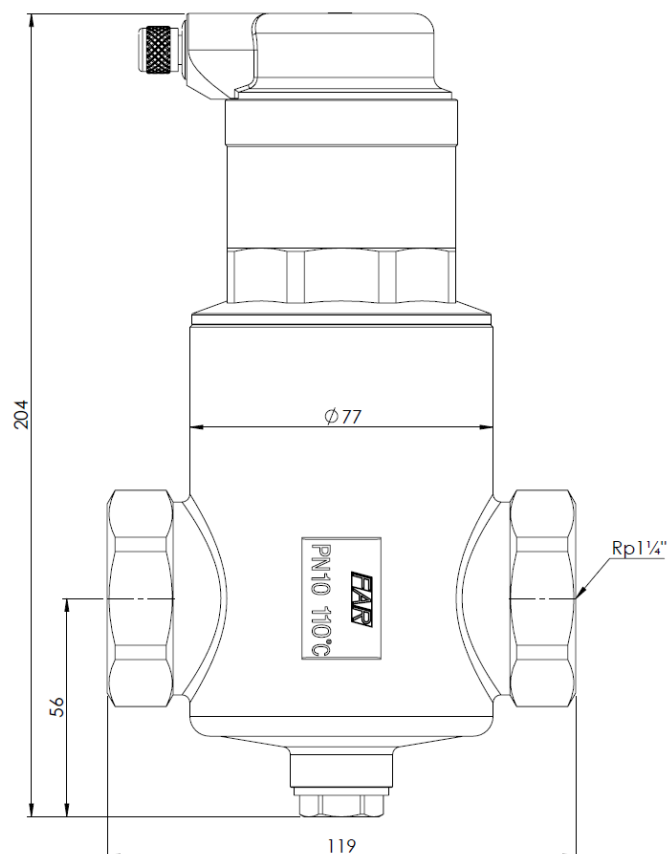

Wykres spadku ciśnienia w zależności od natężenia przepływu

