



Karta produktowa

## Separator zanieczyszczeń FAR 214, przyłącza Rp1 1/2"

Art. nr

77 721 40

Kod EAN: 5902510001155

## O produkcie

### Zastosowanie

- Stosowany w instalacjach grzewczych i chłodzących.
- Montowany na powrocie z instalacji przed źródłem.
- Usuwa zanieczyszczenia z medium.

### Opis

- Mosiężna obudowa.
- Zawór spustowy usuwa zanieczyszczenia wytrącone z medium.
- Magnesy neodymowe usuwają zanieczyszczenia metaliczne.

## Dane techniczne

Typ przyłącza	stałe
Przyłącza	2x Rp1½"
Zalecany przepływ	max 6,3 m <sup>3</sup> /h
Kvs	40,6 m <sup>3</sup> /h
Moc magnezu	12 000 Gs
Ciśnienie medium	max 10 bar
Temperatura medium	max 110°C
Medium	woda, mieszanina wody i glikolu o stężeniu maksymalnym 50%

**3** lata gwarancji

## Budowa

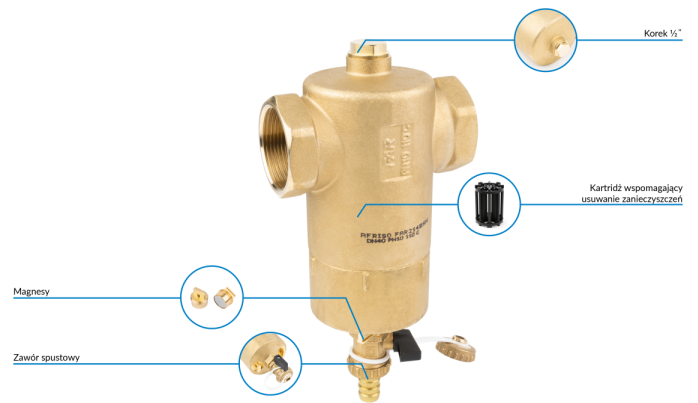

## Wymiary

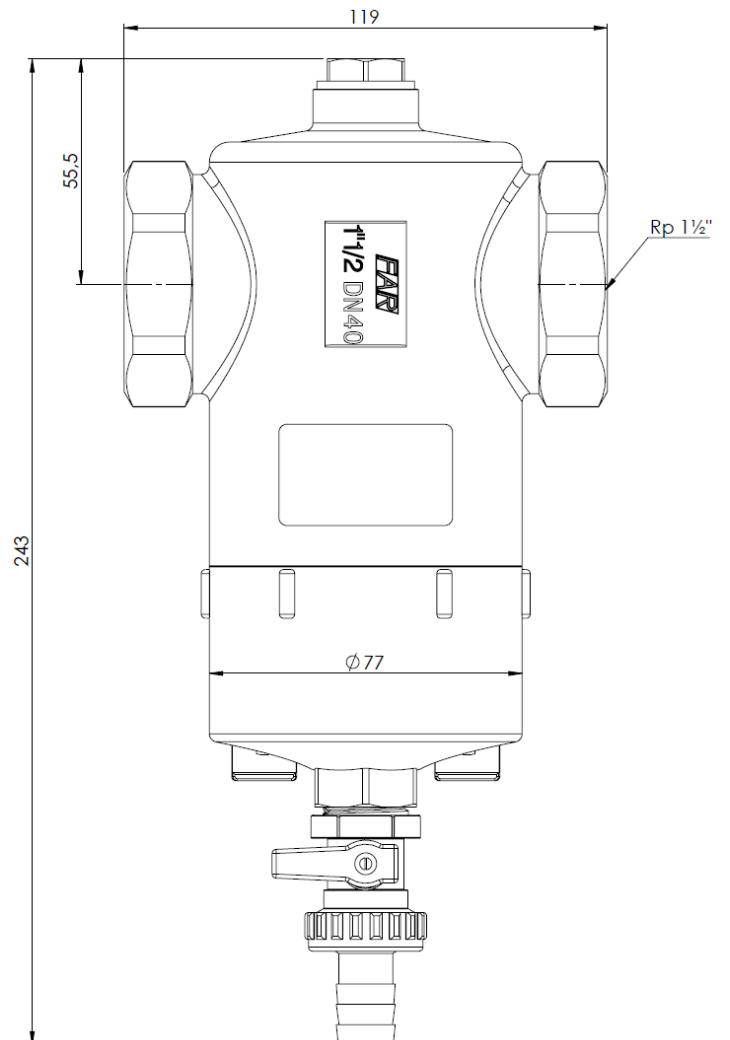

Wykres spadku ciśnienia w zależności od natężenia przepływu

