



#### Karta produktowa

Magnetyczny separator zanieczyszczeń ADS 181 HP do pomp ciepła, GW G1 1/4", Kvs 17,9 m<sup>3</sup>/h

Art. nr

77 181 00

Kod EAN: 5902510010539

## O produkcie

### Zastosowanie

- Stosowany w instalacjach grzewczych i chłodzących.
- Montowany przed źródłem ciepła/chłodu na powrocie z instalacji.
- Podwójny: mechaniczny i magnetyczny system filtracji chroni instalację oraz źródło przed zanieczyszczeniami.

### Opis

- Obudowa z poliamidu PA66 wzmocniona włóknem szklanym.
- Wyposażony w siatkę filtracyjną i magnes neodymowy.
- Zawór spustowy ułatwia usuwanie zanieczyszczeń.
- Korek można zastąpić odpowietrznikiem automatycznym lub ręcznym, w celu usuwania wytrąconego powietrza z instalacji lub ułatwienia czynności konserwacyjnych.

## Dane techniczne

Typ przyłącza	proste
Przyłącza	2x GW G1 1/4"
Zalecany przepływ	max 7,3 m <sup>3</sup> /h
Kvs	17,9 m <sup>3</sup> /h
Wielkość oczka siatki filtracyjnej	800 μm
Moc magnesu	14 000 Gs
Ciśnienie medium	max 3 bar
Temperatura medium	max 90°C
Medium	woda, mieszanina wody i glikolu o stężeniu maksymalnym 50%

3 lata gwarancji

## Budowa



## Wymiary

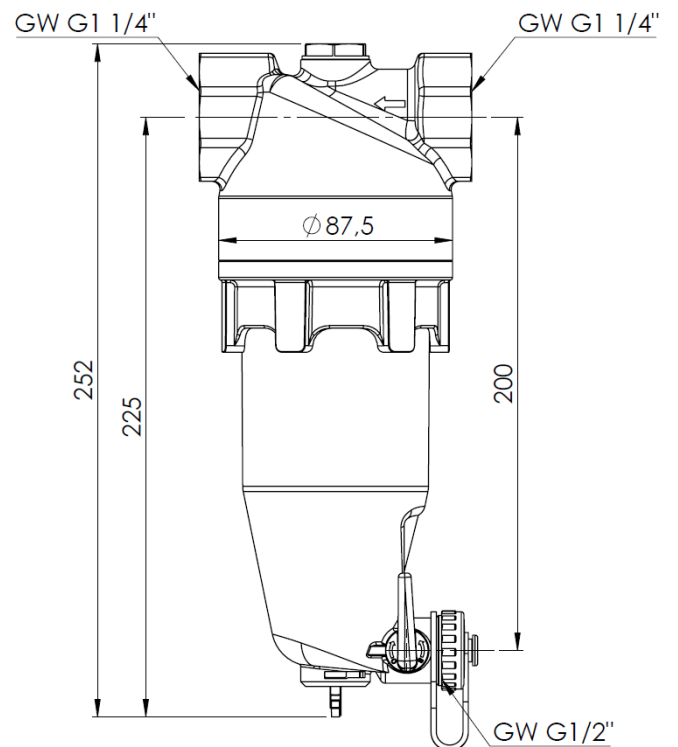

Wykres spadku ciśnienia w separatorze ADS 181 HP w zależności od natężenia przepływu.

