

Separator FAR 215 zamontowany na powrocie do kotła pelletowego większej mocy.
Instalacja w układzie otwartym ze zbiornikiem buforowym.

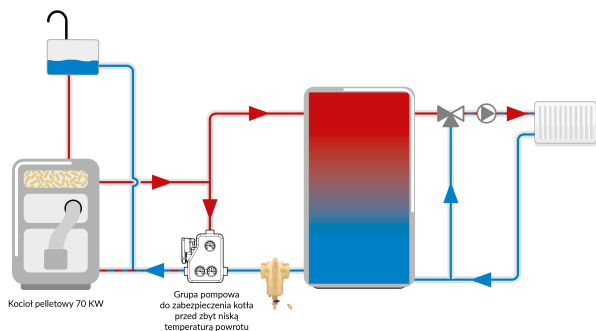

Karta produktowa

Separator zanieczyszczeń FAR 215, z magnesem i zaworem spustowym, przyłącza Rp2"

Art. nr

77 721 50

Kod EAN: 5902510001162

O produkcie

Zastosowanie

- Stosowany w instalacjach grzewczych i chłodzących.
- Montowany na powrocie z instalacji przed źródłem.
- Usuwa zanieczyszczenia z medium.

Opis

- Mosiężna obudowa.
- Zawór spustowy usuwa zanieczyszczenia wytrącone z medium.
- Magnesy neodymowe usuwają zanieczyszczenia metaliczne.

Dane techniczne

maksymalna temperatura pracy	110°C
PN	10 bar
przyłącza	2xRp2"
materiał	mosiądz
Kvs	73,2 m ³ /h
zalecany maksymalny przepływ	9,0 m ³ /h

3 lata gwarancji

Budowa

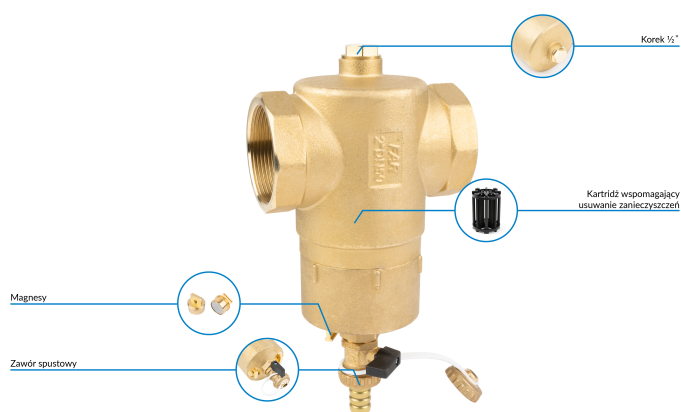

Wymiary

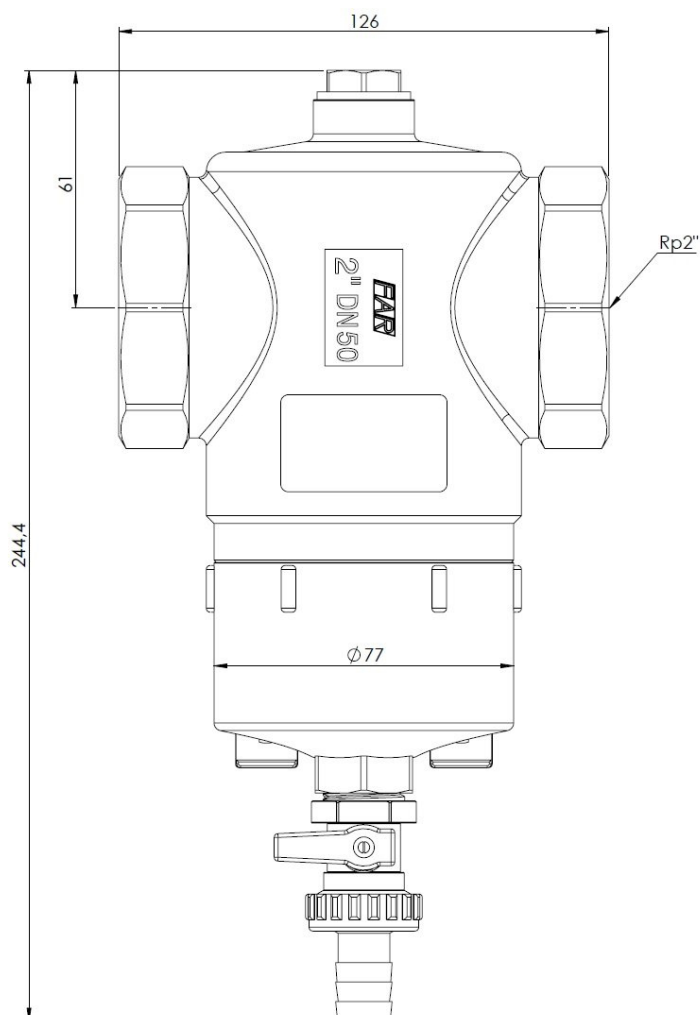

Wykres spadku ciśnienia w zależności od natężenia przepływu

