

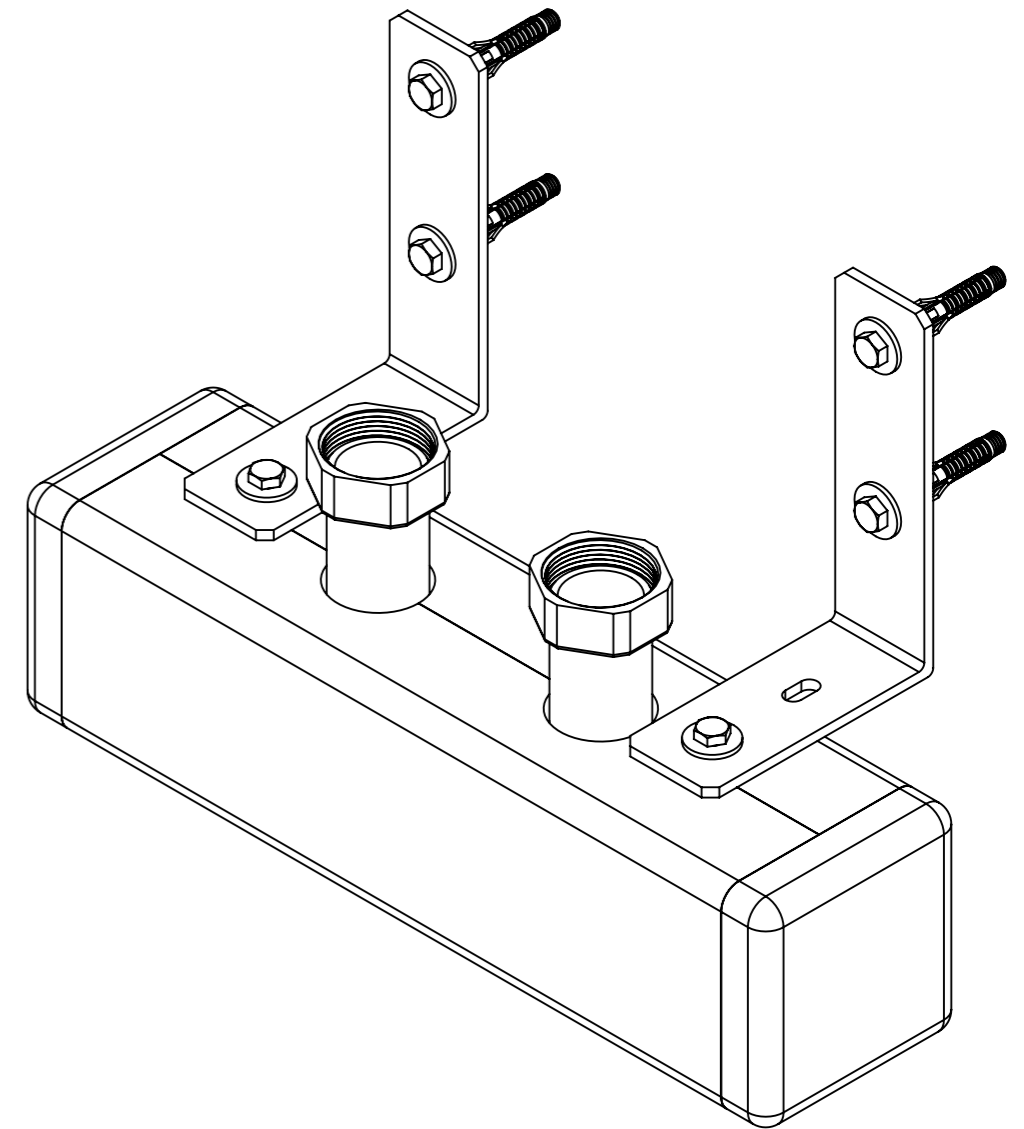

Sprzęgło hydrauliczne do rozdzielacza KSV

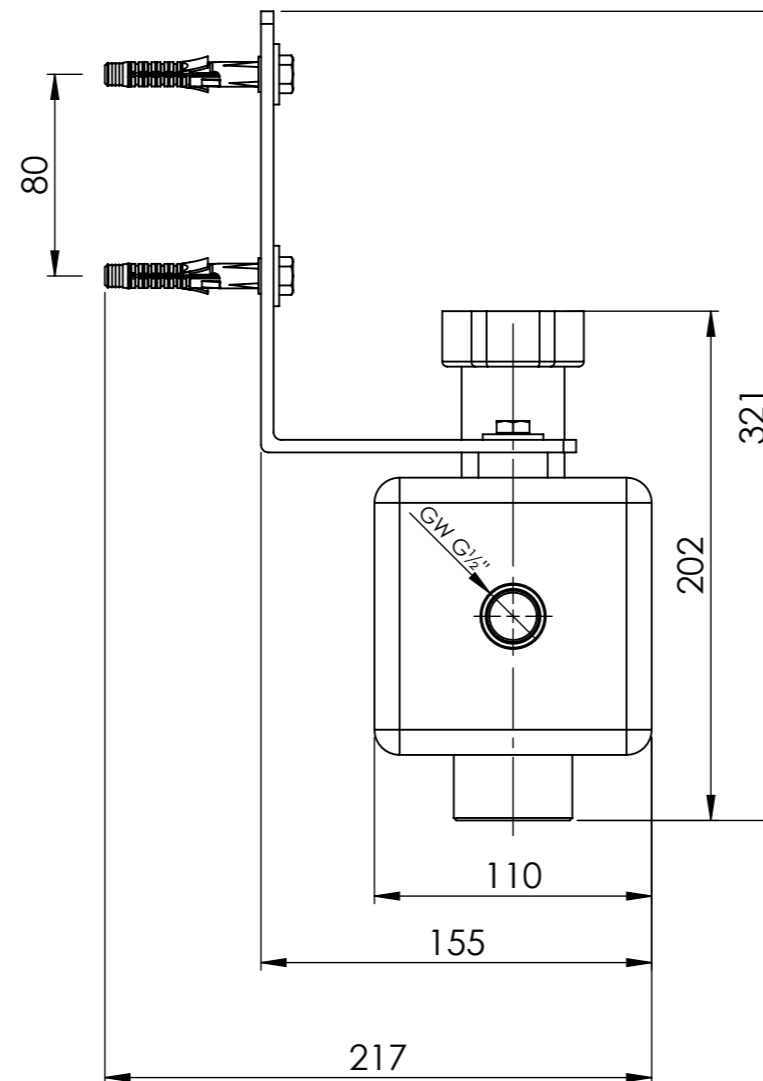

Sprzęgło hydrauliczne do rozdzielacza KSV bez przedniej części izolacji

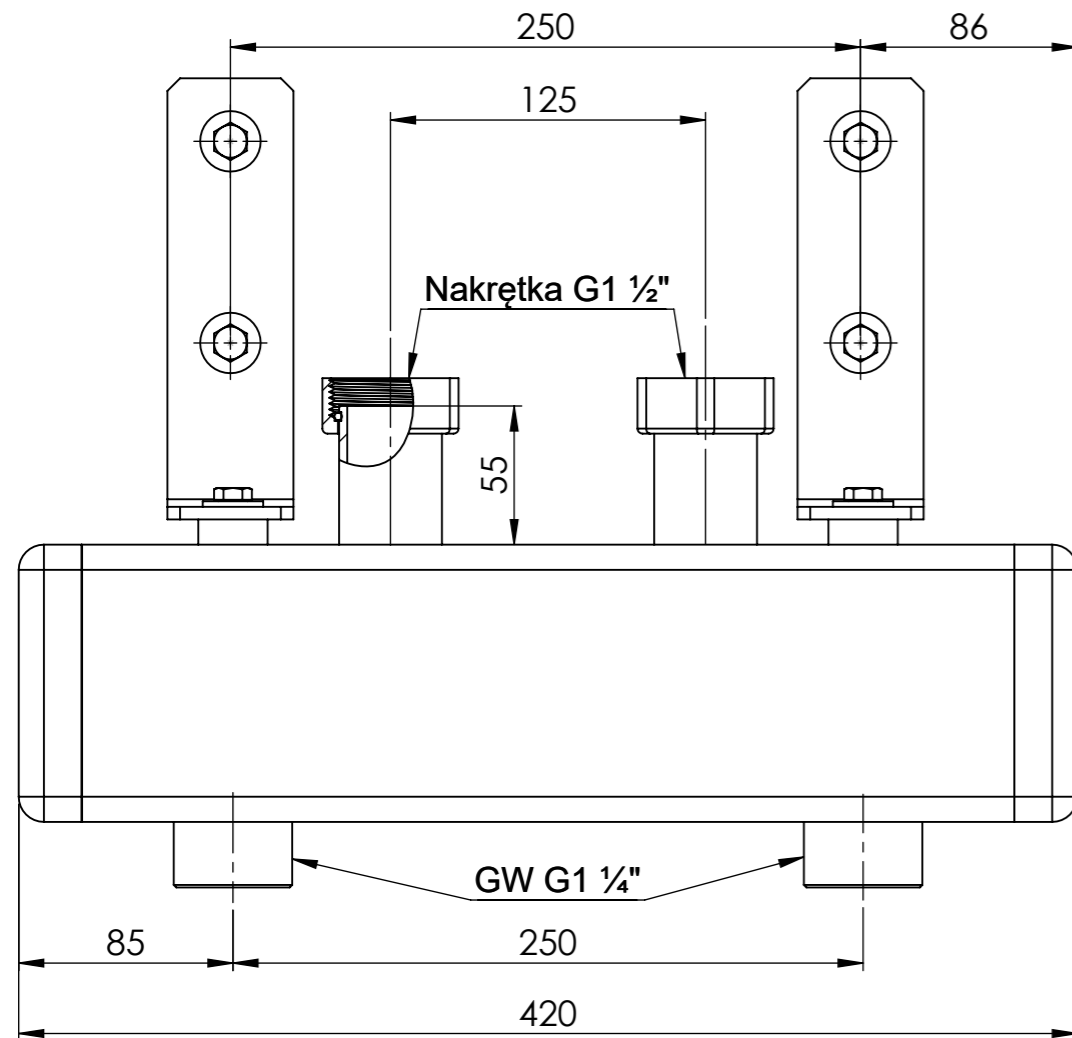
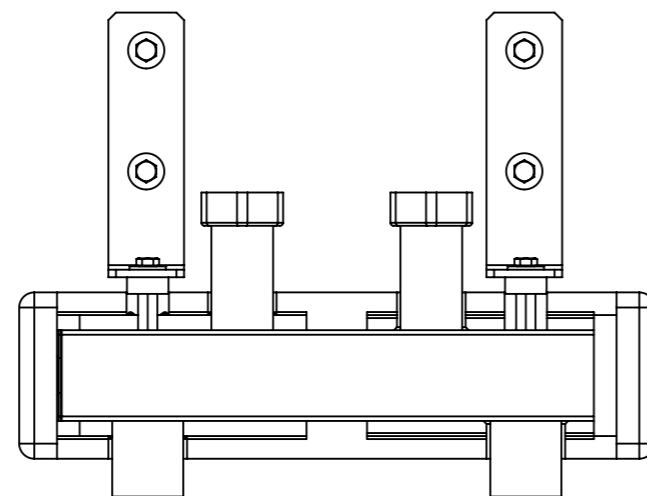

Opis rysunku			
Sprzęgło hydrauliczne do rozdzielacza KSV 125, do 70 kW			
Przyłącze do obiegu grzewczego z nakrętką GW G1 1/2".			
Przyłącze do obiegu kotłowego GW G1 1/4".			
Skala	Data	Numer katalogowy	Rev.
1:3	24.10.2022	77 317	2
Jednostka [mm]	Data rewizji		
	24.10.2022		
 AFRISO Sp. z o. o. Szałsza, ul. Kościelna 7, 42-677 Czekanów tel. (32) 330-33-55 www.afriso.pl e-mail: zok@afriso.pl			