

Rozdzielacz KSV do 160 kW

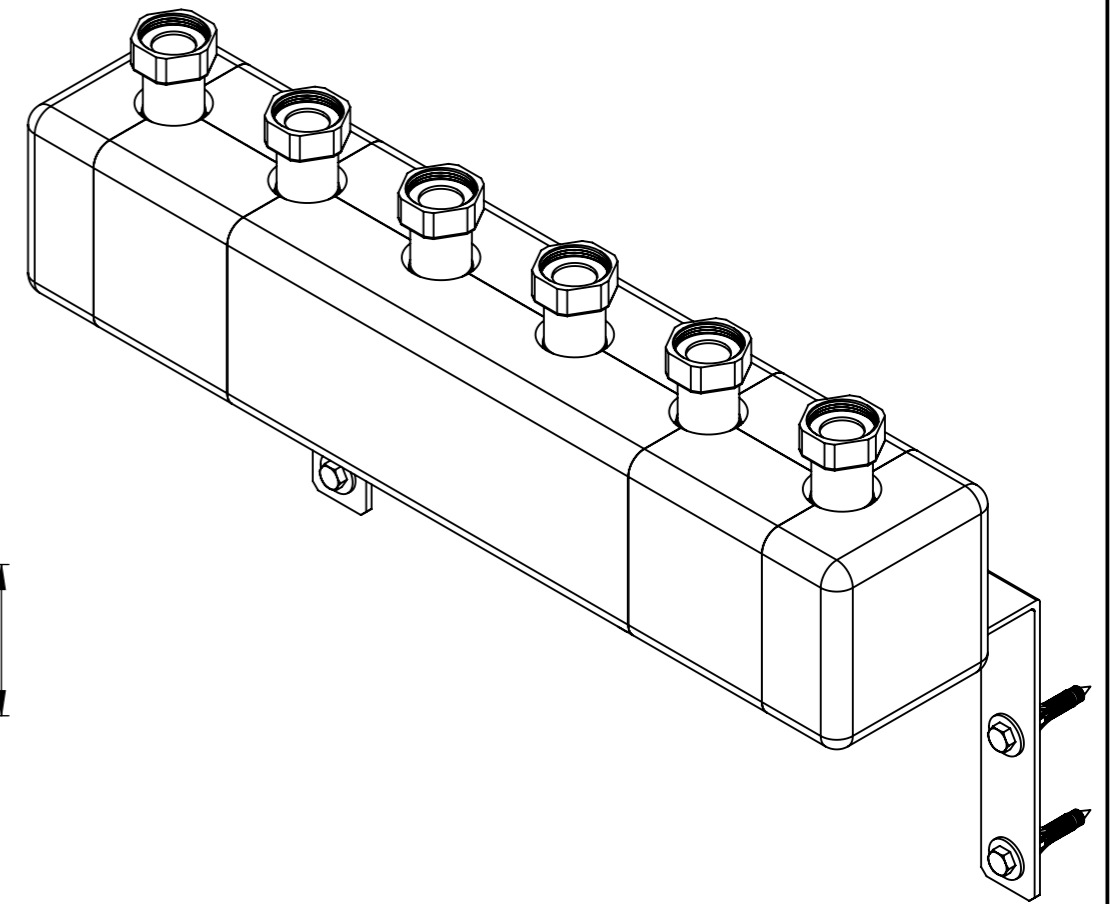

- (a) - 6x nakrętka G1 1/2"
- (b) - korek GW G2"

Rozdzielacz KSV 125 do 160 kW bez izolacji

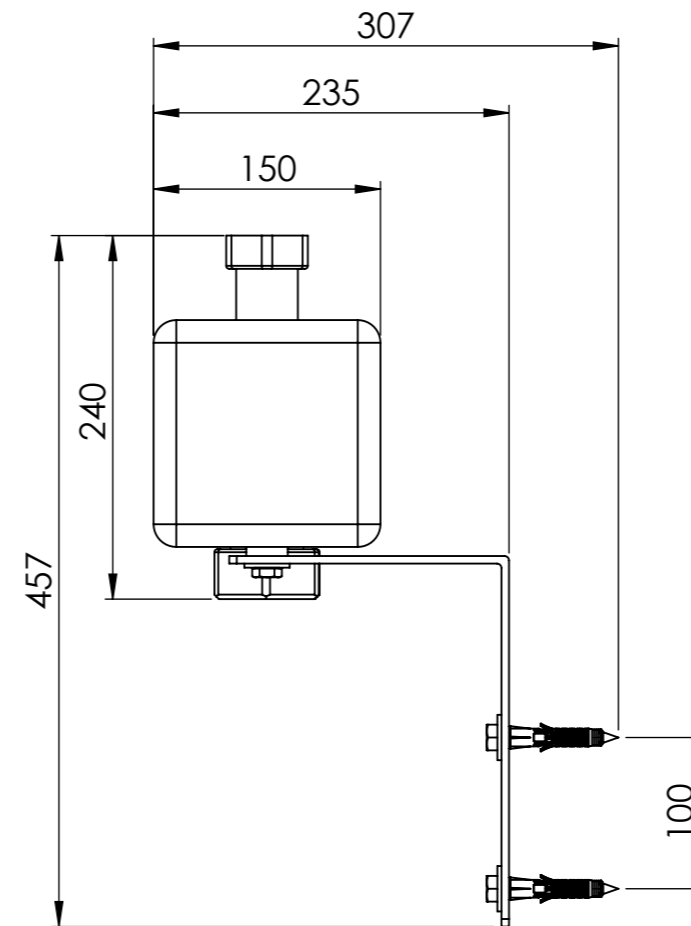
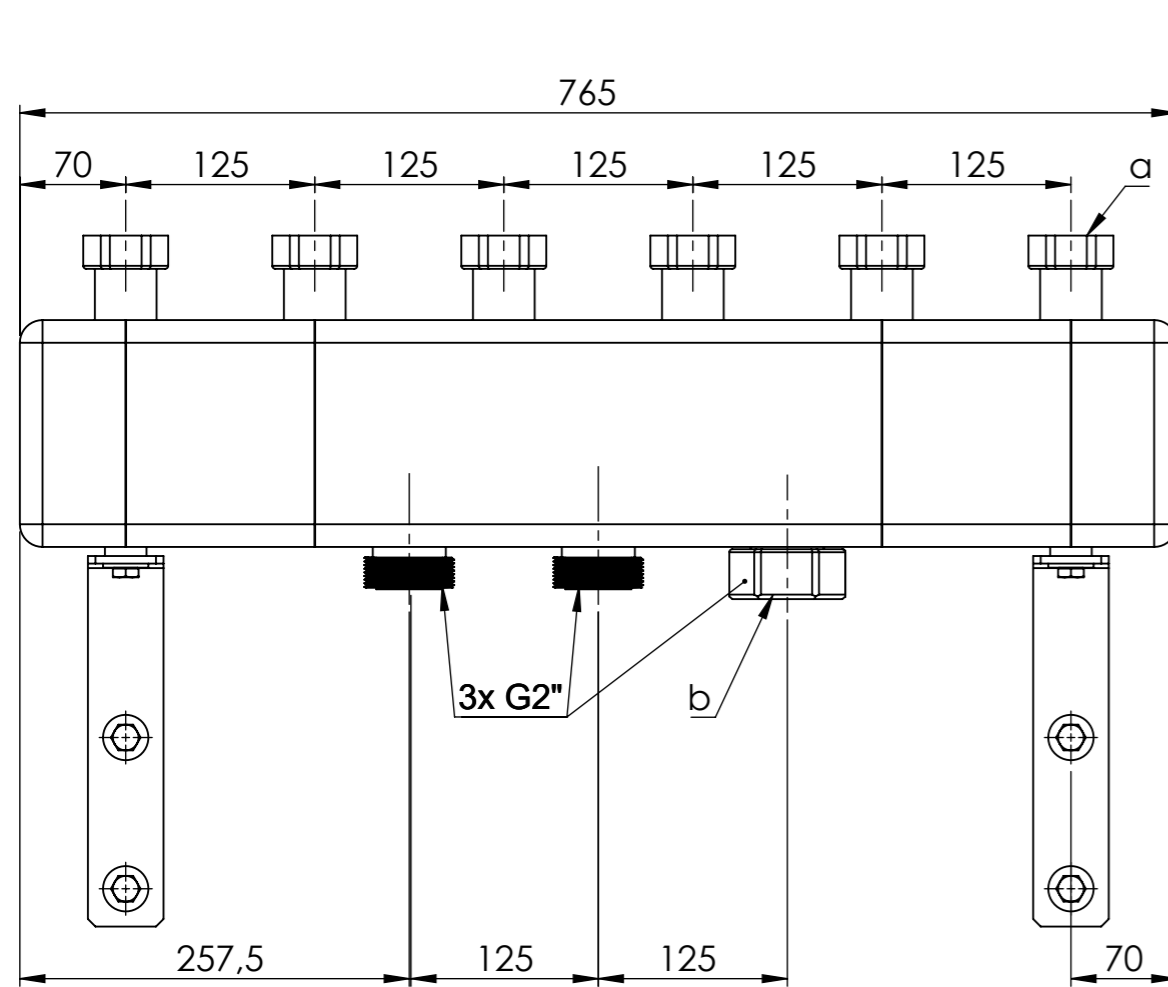
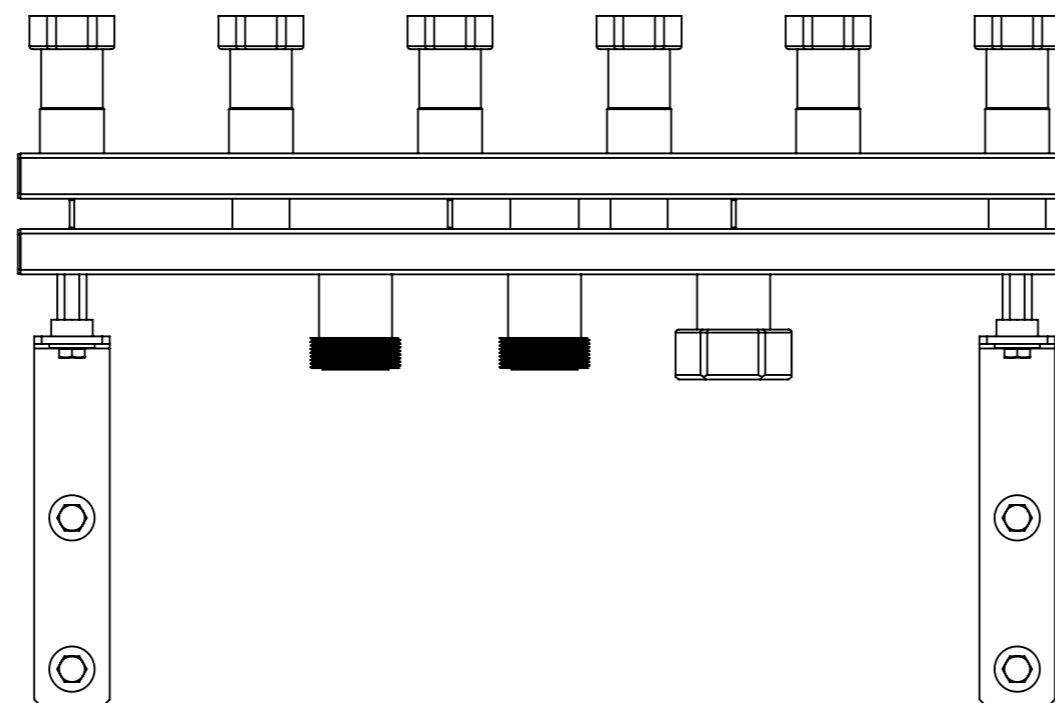

Opis rysunku			
Rozdzielacz KSV 125-3, do 160 kW, dla 3 obiegów.			
Przyłącza od strony instalacji: 6x nakrętka G1 1/2"			
Przyłącza od strony źródła ciepła/chłodu: 3x G2"			
Skala 1:5	Data 21.06.2022	Numer katalogowy 77 320	Rev. 0
Jednostka [mm]	Data rewizji 21.06.2022	AFRISO Sp. z o. o. Szalsza, ul. Kościelna 7, 42-677 Czekanów tel. (32) 330-33-55 www.afriso.pl e-mail: zok@afriso.pl	
AFRISO			