

Akcesoria

do pomp ciepła





Spis treści

Zawory antyzamrożeniowe AAV / str. 4



Dogrzewacze przepływowe BEH / str. 5



Armatura i zawory do napełniania oraz płukania instalacji FA, FAM oraz AFC / str. 6



Separatory zanieczyszczeń ADS 160, 180 HP i 181 HP / str. 8



Zbiorniki buforowe ABT 50 i ABT 160 / str. 10



Moduł hydrauliczny AMB 760 / str. 14



Inhibitor korozji BCI oraz płyn antyzamrożeniowy BHL / str. 15



Zawory antyzamrożeniowe AAV

Bezpieczeństwo monoblokowych pomp ciepła

Stosowane w instalacjach grzewczych i chłodzących zasilanych monoblokowymi pompami ciepła. Chronią wewnętrzne elementy pompy oraz instalacji przed uszkodzeniami wywołanymi zamrożeniem medium, które może nastąpić podczas mrozów oraz awarii zasilania.

Zawory antyzamrożeniowe AAV przeznaczone są do montażu na zewnątrz budynku, jak najbliżej pompy ciepła, zarówno na rurze zasilającej, jak i powrotnej.

Budowa

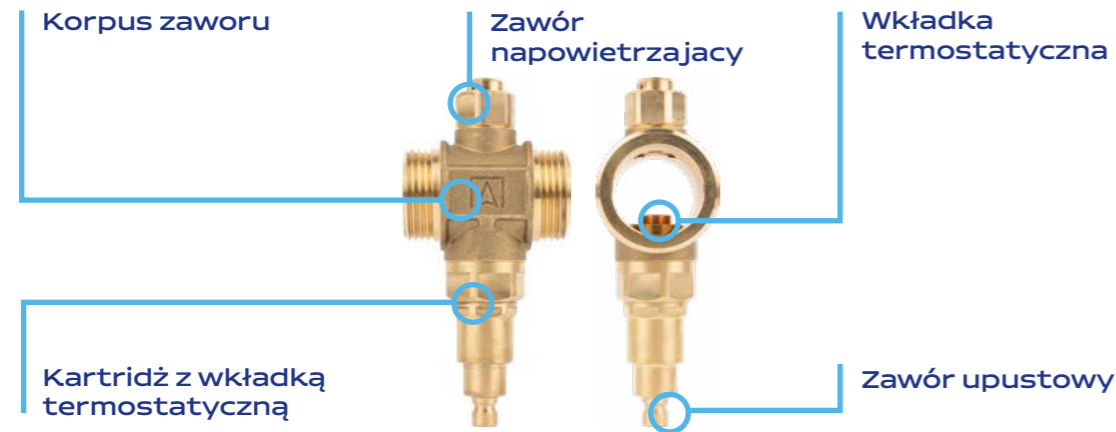

Przykładowy schemat aplikacyjny



Tabela doboru

🔧 max 10 bar | 🌡️ max 70°C

Art.-Nr	Nazwa	Przyłącza	Kvs [m³/h]	Temp. otwarcia	Temp. zamknięcia
17 100 00	AAV 100	G1"	55	3°C	4°C
17 300 00	AAV 300	G1½"	70	3°C	4°C

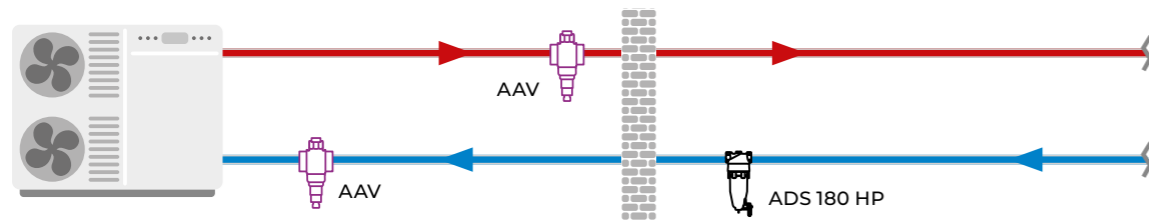

Dowiedz się więcej z naszego filmu poradnikowego: filmy.afriso.pl/AAV

Dogrzewacze przepływowe BEH

Szczytowe lub rezerwowe źródło ciepła

Stosowane w instalacjach grzewczych zasilanych pompami ciepła powietrze – woda, które nie posiadają fabrycznie wbudowanej grzałki.

Przeznaczone do montażu pomiędzy źródłem ciepła np. pompą ciepła, a instalacją i zasobnikiem c.w.u., mogą działać jako szczytowe źródło ciepła.

Zamontowana w dogrzewaczu BEH grzałka elektryczna, na podstawie sygnału ze źródła ciepła, dogrzewa przepływowo do zadanej temperatury medium w instalacji.

W instalacji z innym źródłem ciepła (np. kotłem gazowym lub stałopalnym) w połączeniu z instalacją PV, BEH mogą pełnić rolę głównego źródła ciepła wykorzystując nadwyżki z produkowanej energii elektrycznej.

Budowa



Dane techniczne

Parametr	Wartości / opis
Przyłącza do instalacji	GW G1¼"
Przyłącze grzałki	GW G1½"
Przepływ	max 6,0 m³/h
Zakres regulacji temperatury	5 ÷ 65°C
Napięcie zasilania grzałki	230 V AC

Tabela doboru

🔧 max 6 bar | 🌡️ max 90°C | 📊 max 50%

Art.-Nr	Nazwa
90 460 00	Dogrzewacze przepływowe BEH 460 bez grzałki
90 462 00	Dogrzewacze przepływowe BEH z grzałką elektryczną o mocy 2 kW
90 463 00	Dogrzewacze przepływowe BEH z grzałką elektryczną o mocy 3 kW

Zawory do automatycznego napełniania instalacji FA, FAM

Idealne ciśnienie instalacji

Stosowane w instalacjach grzewczych i chłodzących zasilanych pompami ciepła powietrze – woda typu split i monoblok.

Napełniają automatycznie instalację do ustawionego ciśnienia wyjściowego.

Montowane w najniższym punkcie instalacji zapewniają jej optymalne napełnienie. Zawory FA i FAM są dodatkowo wyposażone w zawór zwrotny i zawór odcinający.

Budowa



Tabela doboru

☺ max 10 bar | 🌡 max 90°C | 🏠 max 50%

Art.-Nr	Nazwa	Przyłącza	Ciśnienie wyjściowe	Manometr
42 405	FA	GW G ¹ / ₂ "	0,5÷3,0 bar	-
42 406	FAM	GW G ¹ / ₂ "	0,5÷3,0 bar	0÷4 bar, ø63 mm, G ¹ / ₄ " rad

Armatura do napełniania i płukania instalacji AFC

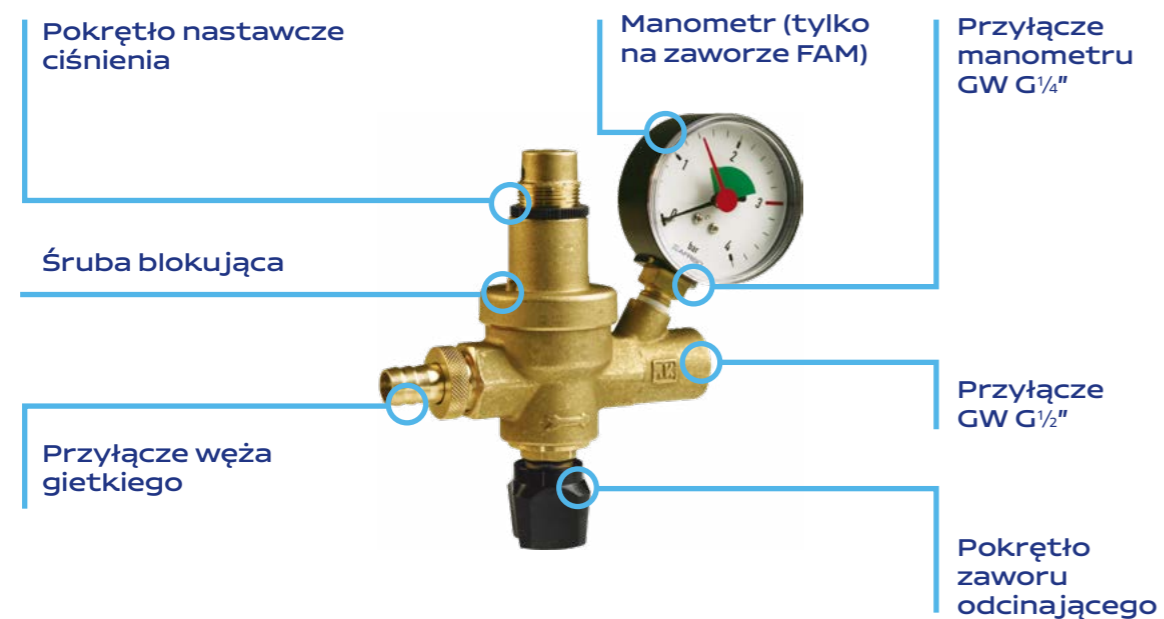
Dla komfortu pracy i bezpieczeństwa instalacji

Stosowana w instalacjach grzewczych, chłodzących i solarnych.

Umożliwia opróżnianie instalacji z medium, jej napełnianie, płukanie i odpowietrzanie.

Montowana w najniższym punkcie instalacji.

Budowa



Tabela doboru

☺ max 6 bar | 🌡 max 120°C

Art.-Nr	Nazwa	Przyłącze do instalacji	Przyłącze do napełniania/opróżniania i płukania
77 781 10	AFC	G1"	G ³ / ₄ "

Separatory zanieczyszczeń ADS 160, 180 HP i 181 HP

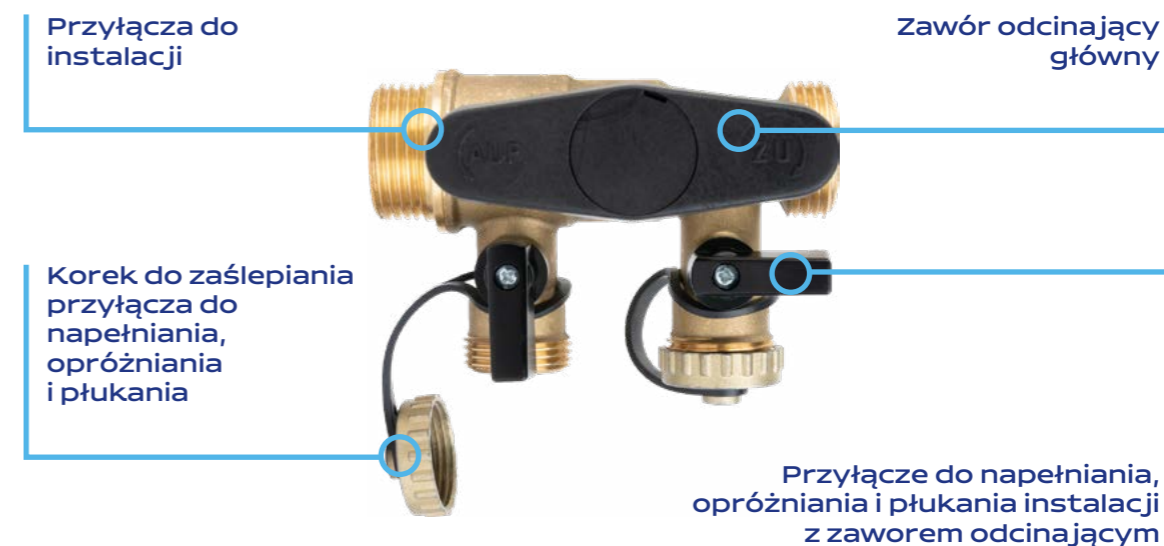
Dla wieloletniej, bezawaryjnej eksploatacji

Powstające nieprzerwanie wskutek naturalnych procesów fizycznych i chemicznych zanieczyszczenia w instalacjach są najczęstszą przyczyną awarii pomp obiegowych, wymienników ciepła, zaworów termostatycznych i innych wrażliwych elementów instalacji, a także samych źródeł ciepła. Separatory zanieczyszczeń ADS, wyposażone w gęstą siatkę filtracyjną oraz silne magnesy, skutecznie wychwytyują zanieczyszczenia ochraniając oraz wydłużając bezawaryjną i wydajną pracę instalacji oraz pompy ciepła.

Separator zanieczyszczeń ADS 160

Podwójny system filtracji

Stosowany w instalacjach grzewczych i chłodzących.

Montowany na powrocie do źródła ciepła lub chłodu. Zabezpiecza przed zanieczyszczeniami źródła ciepła oraz ważne elementy instalacji.

Podwójny system filtracji: mechaniczny oraz magnetyczny gwarantuje wysoką skuteczność wychwytywania wszelkich zanieczyszczeń stałych, w tym drobinek rdzy i opiłek metali.

Obrotowe przyłącze umożliwia montaż na rurach poziomych/pionowych i skośnych.

Budowa



Zasada działania



Tabela doboru

☑ max 3 bar | 🌡 max 90°C | 🏠 max 50%

Art.-Nr	Nazwa	Typ przyłącza	Przyłącza	Przepływ	Siatka filtracyjna	Moc magnesu
77 160 00	ADS 160	Ruchome	GW G1"	max 2,1 m³/h	500 lub 800 µm	14 000 GS
77 160 02	Izolacja do separatora zanieczyszczeń ADS 160 wykonana z EPP	-	-	-	-	-

Separatory zanieczyszczeń ADS 180 HP i ADS 181 HP

Najwyższe przepływy

Konstrukcja separatorów zanieczyszczeń ADS HP, zapewniająca większe dopuszczalne przepływy, co sprawia że urządzenia doskonale sprawdzają się do ochrony instalacjach grzewczych oraz chłodzących z wszystkimi pompami ciepła.

Montowane na powrocie do źródła ciepła albo chłodu, dzięki kompleksowemu systemowi filtracji – mechanicznemu i magnetycznemu, skutecznie zabezpieczają instalacje oraz pompę ciepła przed zanieczyszczeniami.

Separator zanieczyszczeń ADS 180 HP

Budowa



Zasada działania



Tabela doboru

☑ max 3 bar | 🌡 max 90°C | 🏠 max 50%

Art.-Nr	Nazwa	Typ przyłącza	Przyłącza	Przepływ	Siatka filtracyjna	Moc magnesu
77 180 00	ADS 180 HP	Proste	GW G1"	max 6,9 m³/h	800 µm	14 000 GS
77 181 00	ADS 180 HP	Proste	GW G1/4"	max 7,3 m³/h	800 µm	14 000 GS
77 180 02	Izolacja do separatora zanieczyszczeń ADS 180 HP	-	-	-	-	-
77 180 03	Izolacja do separatora zanieczyszczeń ADS 181 HP	-	-	-	-	-

Zbiorniki buforowe ABT 150 i ABT 160

Dla ekonomicznej pracy instalacji z pompą ciepła

Połączenie nowoczesnych źródeł ciepła takich jak np. pompa ciepła z istniejącymi lub modernizowanymi instalacjami wymaga zapewnienia odpowiednich przepływów. Zbiornik buforowy ABT przeznaczony do montażu między źródłem/źródłami ciepła, a instalacją odbiorczą umożliwia łatwe podłączenie jednego lub kilku źródeł ciepła oraz obiegów grzewczych np. instalacji podłogowej, grzejnikowej lub mieszanej. Zbiornik buforowy ABT akumuluje ciepło, zwiększa pojemność i stabilizuje pracę instalacji ograniczając częstotliwość uruchomień źródła ciepła.

Stosowany w instalacjach grzewczych. Montowany w dowolnym układzie pomiędzy pompą ciepła split lub monoblok, a instalacją odbiorczą. Zwiększając pojemność instalacji zapewnia odpowiedni przepływ dla pompy ciepła i jednocześnie akumuluje ciepło pozwalając ograniczyć częstotliwość uruchamiania się pompy ciepła, a tym samym wydłużyć żywotność sprężarki. Umożliwia połączenie jednego lub dwóch źródeł ciepła i dodatkowo grzałki elektrycznej. Przeznaczony do pomp ciepła powietrze-powietrze i powietrze-woda może pełnić funkcję sprzęgła hydraulicznego.

Zbiornik buforowy ABT 50

Budowa

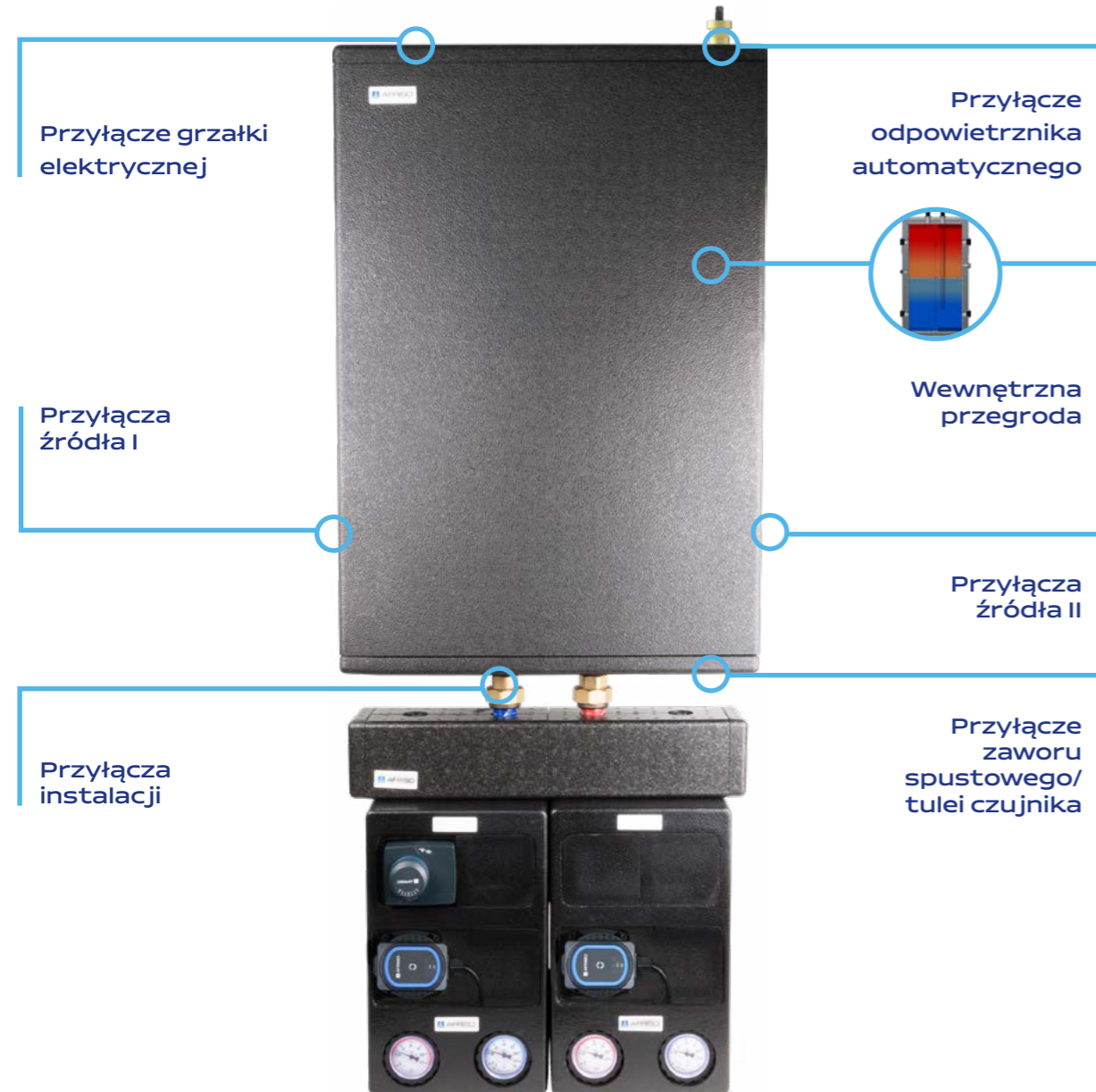

Przykładowy schemat aplikacyjny

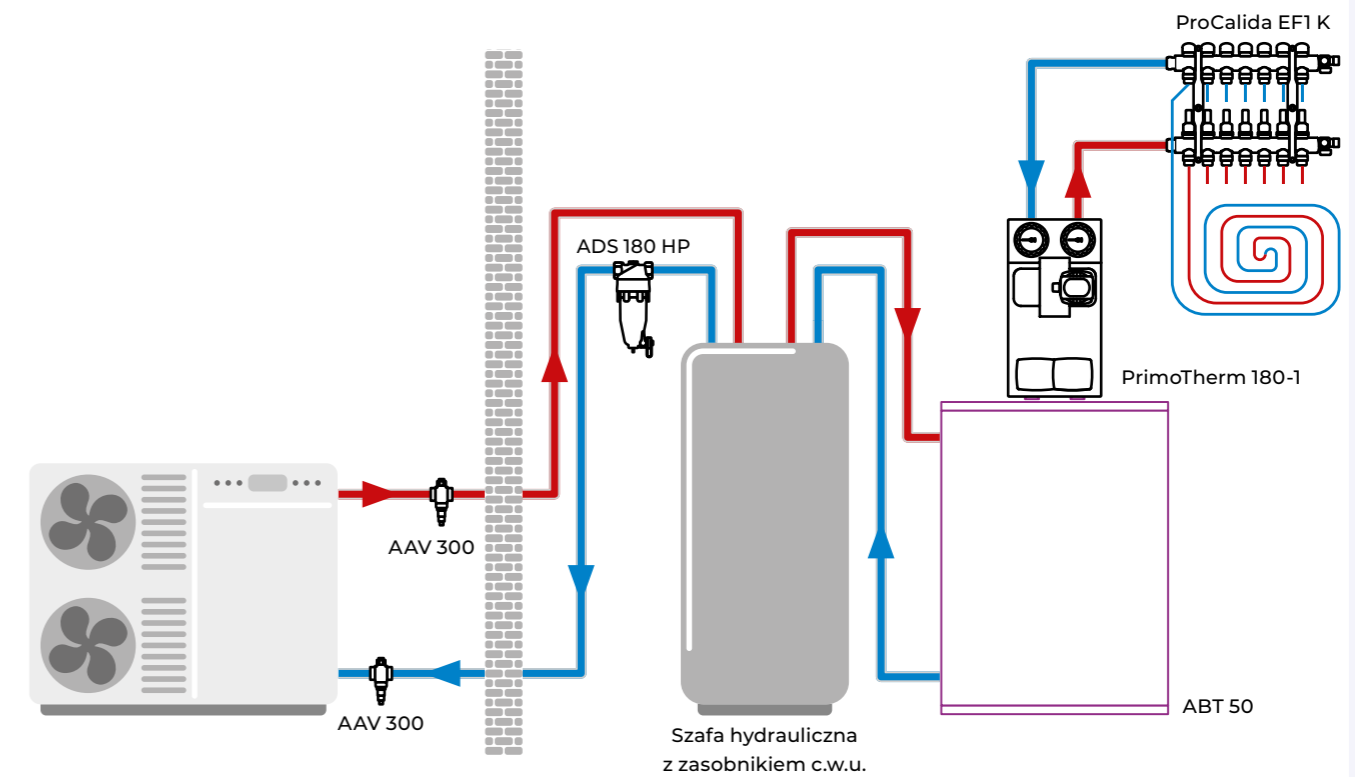

Wyposażenie

1 × odpowietrznik automatyczny z zaworem stopowym R $\frac{1}{2}$ ", 1 × korek mosiężny G $\frac{1}{2}$ ", 2 × korek mosiężny G $\frac{1}{4}$ ", 2 × półśrubunek G $\frac{1}{2}$ ", 1 × korek mosiężny G $\frac{1}{2}$ ", wieszaki ścienna, izolacja EPP.

Tabela doboru

🌀 max 3 bar | 🌡 max 90°C | 🏠 max 50%

Art.-Nr	Nazwa	Przyłącza źródeł	Przyłącza instalacji	Przyłącze grzałki	Przyłącza osprzętu
68 050 00	Zbiornik buforowy ABT 50	4 x GW G $\frac{1}{4}$ "	2x G1", (2 x półśrubunek GW G1" x G $\frac{1}{2}$ " w komplecie)	1x GW G $\frac{1}{2}$ "	2x G $\frac{1}{2}$ "

Zbiornik buforowy ABT 160

Budowa

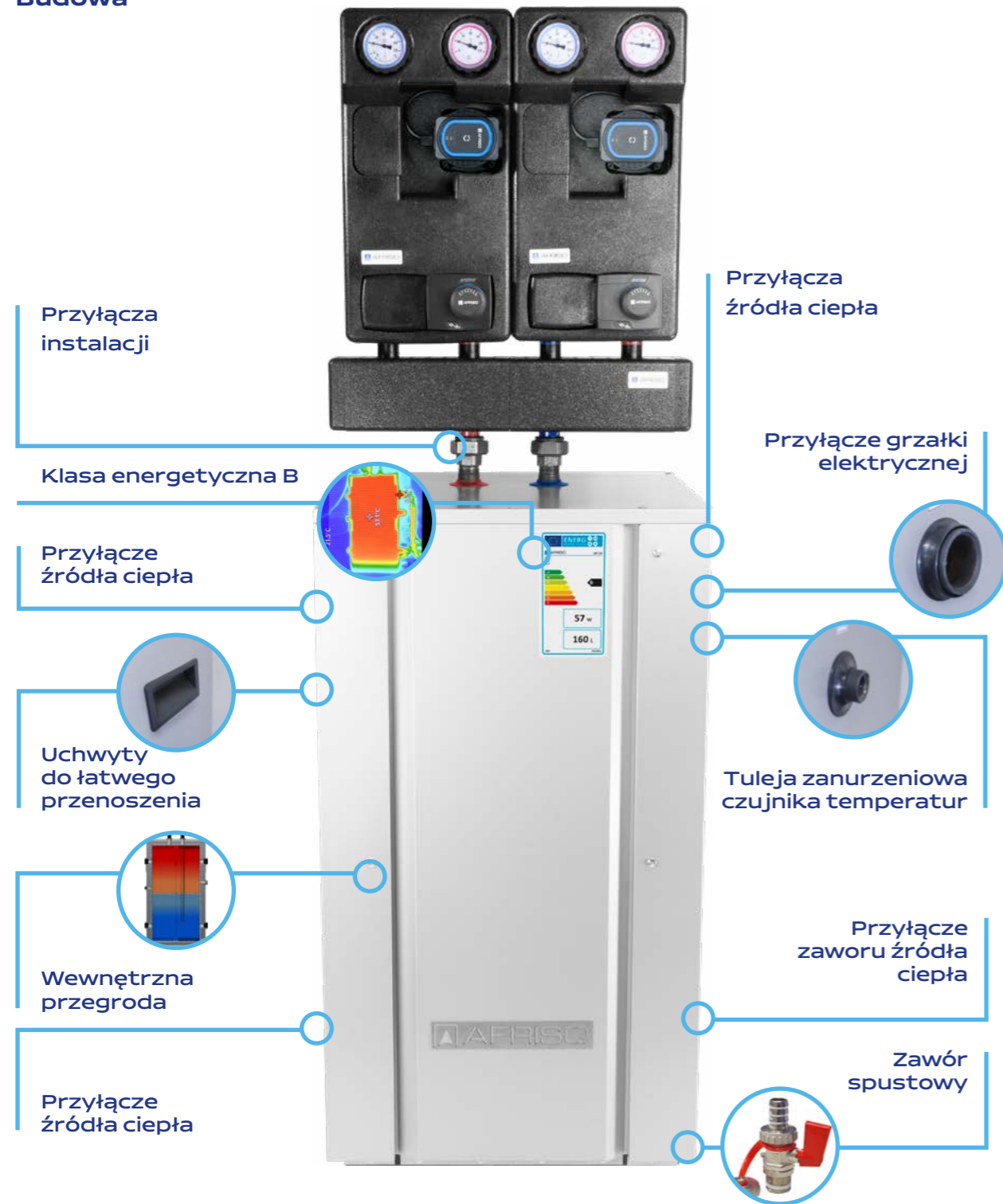

Dowiedz się więcej z naszego filmu poradnikowego: filmy.afriso.pl/ABT



Zbiorniki buforowe ABT są gotowe do bezpośredniego podłączenia z rozdzielaczami KSV i grupami pompowymi PrimoTherm. W ten sposób można skonfigurować niemal kompletną kotłownię wg indywidualnych potrzeb, opartą o gotowe elementy najwyższej jakości.

Przykładowy schemat aplikacyjny

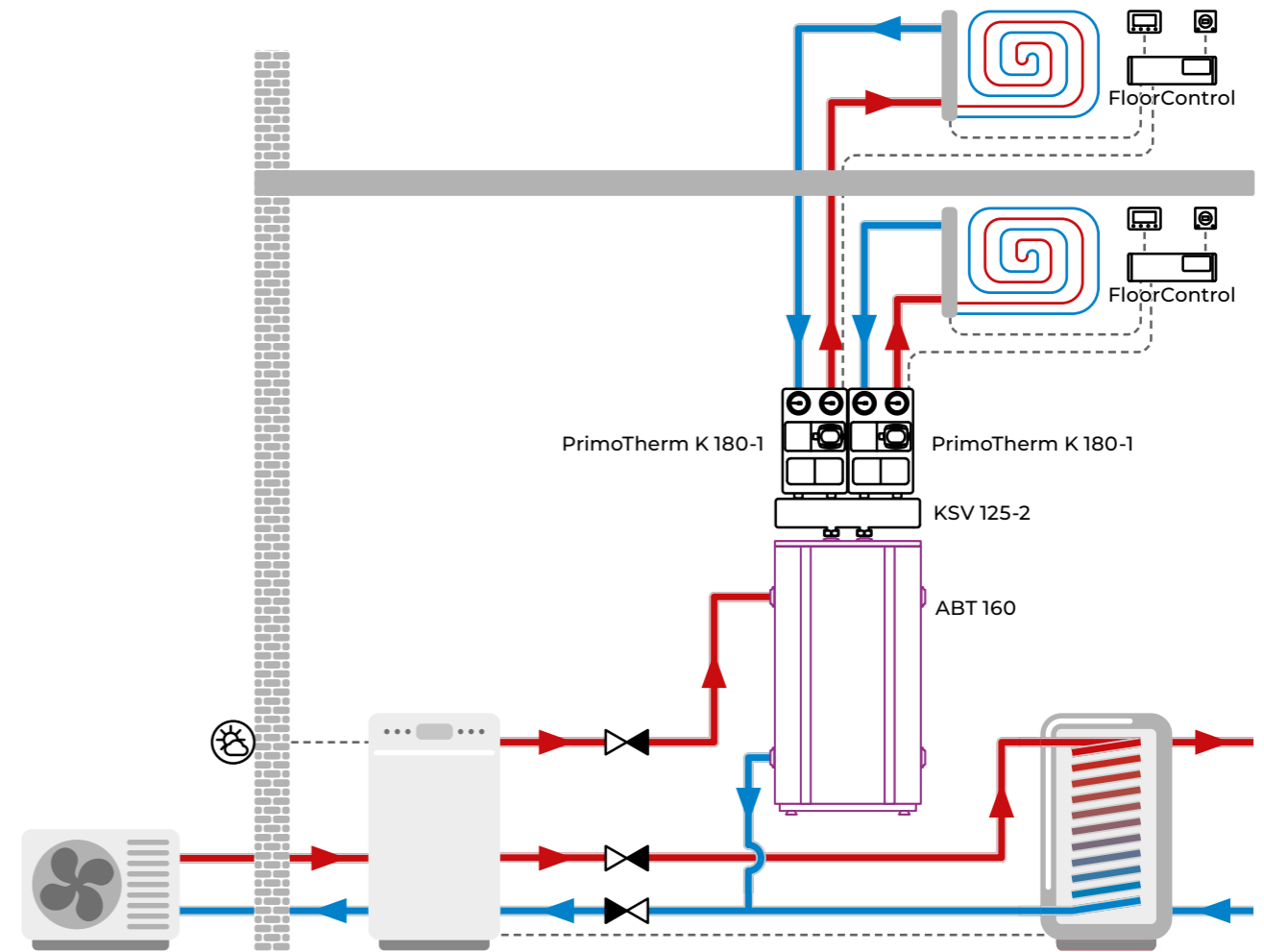

Wyposażenie

1 × zawór spustowy KFE, 1 × tuleja czujnika temperatury, 1 × korek stalowy G $\frac{1}{2}$ ",
2 × półśrubunek G1 $\frac{1}{2}$ ", 3 × korek stalowy G1 $\frac{1}{2}$ "

Tabela doboru

max 3 bar | max 90°C | max 50%

Art.-Nr	Nazwa	Przyłącza źródeł	Przyłącza instalacji	Przyłącze grzałki	Przyłącza osprzętu
68 160 00	Zbiornik buforowy ABT 160	4x Rp1 $\frac{1}{2}$ "	2x R1", (2x półśrubunki G1 $\frac{1}{2}$ " w komplecie)	1x Rp1 $\frac{1}{2}$ "	3x Rp1 $\frac{1}{2}$ "

Moduł hydrauliczny AMB 760

Sprawne podłączenie pompy monoblokowej

Moduł hydrauliczny AMB 760 pozwala na łatwe i bezpieczne podłączenie monoblokowej pompy ciepła (o mocy do 10 kW) bez wbudowanej grzałki elektrycznej z instalacją grzewczą/buforem ciepła oraz zasobnikiem c.w.u. Hydrobox AMB umożliwia zasilanie oraz sterowanie wszystkimi urządzeniami znajdującymi się na instalacji grzewczej (grzałka elektryczna/pompa obiegowa/zawór przełączający). Dzięki wbudowanej grzałce moduł AMB 760 może pracować jako pomocnicze bądź szczytowe źródło ciepła, wspomagając pracę pompy ciepła podczas ekstremalnych warunków pogodowych. Grzałka elektryczna w AMB 760 składa się z 3 modułów o mocy 2 kW każdy pozwalając w sumie uzyskać 6 kW mocy. Grzałka jest fabrycznie podłączona do modułu elektrycznego w hydroboxie, dzięki czemu instalacja nie wymaga dodatkowych zabiegów.

Budowa



Tabela doboru

🔧 max 3 bar | 🌡️ max 90°C | 🏠 max 50%

Art.-Nr	Nazwa	Zgodność	Przyłącza	Maksymalny przepływ	Zasilanie
68 760 00	AMB 760	CE	6 × nakrętka G1"	2,1 m³/h	400 V (3 × 230 V AC)

Inhibitor korozji BCI oraz płyn antyzamrozeniowy BHL

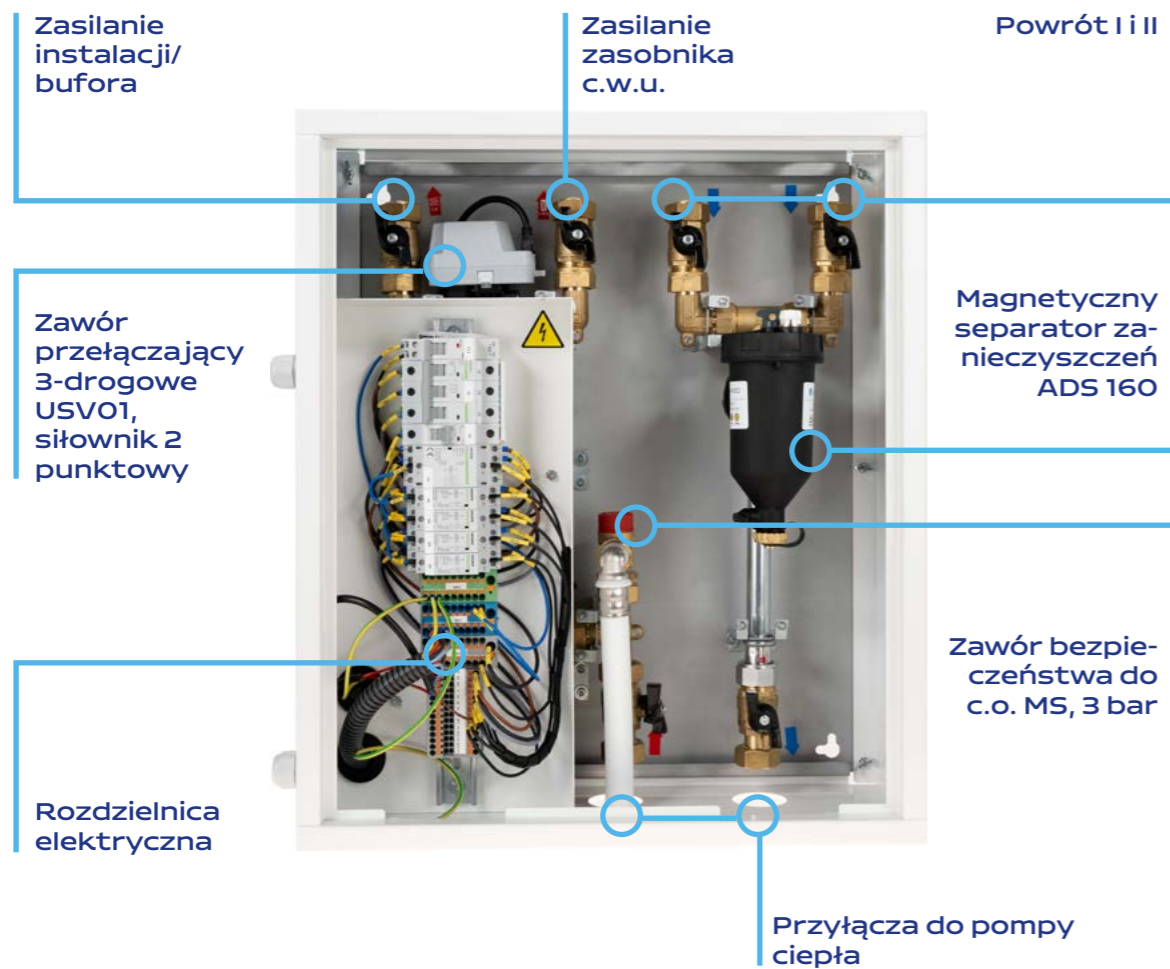
Inhibitor korozji BCI

Skuteczna ochrona przed korozją

Stosowany w instalacjach grzewczych i chłodzących z pompami ciepła split i monoblok. Wlewany bezpośrednio do instalacji, tworzy ochronną warstwę na powierzchniach metalowych. Zabezpieczając instalację przed korozją i osadzaniem się kamienia wydłuża żywotność jej elementów i utrzymuje sprawność całego układu. Posiada właściwości biobójcze.



Wydajność inhibitora korozji BCI

Opakowanie	Ilość wody	Powierzchnia podłógówki	Liczba grzejników
500 ml	100 l	120 m²	10 szt
5 l	1000 l	1200 m²	100 szt

Tabela doboru

Art.-Nr	Nazwa	Zgodność	pH w tem. 20°C	Stosowane stężenie	Opakowanie
90 700 00	BCI	PZH	8,0-8,5	min 0,5%	500 ml
90 701 00	BCI	PZH	8,0-8,5	min 0,5%	5 l

Płyn antyzamrozeniowy BHL

Skuteczna ochrona przed zamarzaniem

Stosowany w instalacjach grzewczych i chłodzących, głównie w układach z monoblokowymi pompami ciepła. Chroni instalację i źródło ciepła przed uszkodzeniami spowodowanymi niskimi temperaturami, zapobiegając zamarzeniu medium. Dzięki zawartości inhibitora korozji oraz stabilizatorów twardości wydłuża żywotność elementów instalacji i utrzymuje sprawność układu. Minimalne stężenie w instalacji obniża temperaturę zamarznięcia medium do -10°C. Maksymalne stężenie w instalacji obniża temperaturę zamarznięcia medium do -35°C.



Tabela doboru

Art.-Nr	Nazwa	Opakowanie
90 750 00	Płyn antyzamrozeniowy BHL do pomp ciepła i instalacji grzewczych i chłodzących	5 l
90 751 10	Płyn antyzamrozeniowy BHL do pomp ciepła i instalacji grzewczych i chłodzących	20 l

Zawsze koło Was:

AFRISO Sp. z o.o.
Szalsza, ul. Kościelna 7
42-677 Czekanów

Zespół Obsługi Klienta
tel. 32 330 33 55, fax 32 330 33 51
e-mail: zok@afriso.pl

Zastrzega się prawo dokonywania zmian. © Prawa autorskie zastrzeżone.
Przykłady schematów wewnątrz katalogu mają charakter poglądowy.

