

3 x GRUNDFOS UPM3

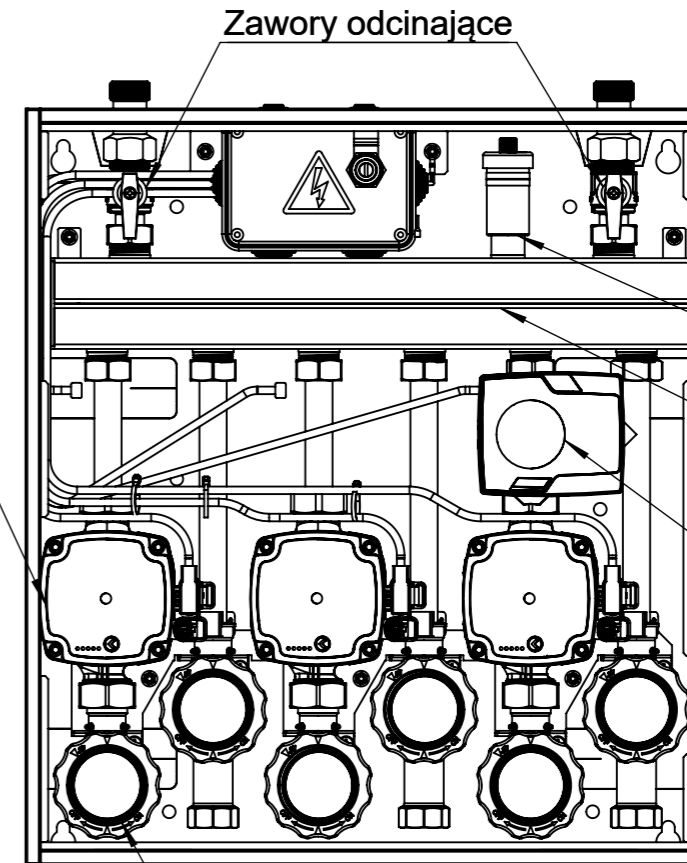

Zawory odcinające

Odpowietrznik automatyczny
Sprzęgło hydrauliczne

Obrotowy zawór mieszający ARV z siłownikiem ARM

6 x Zawór odcinający z wbudowanym termometrem

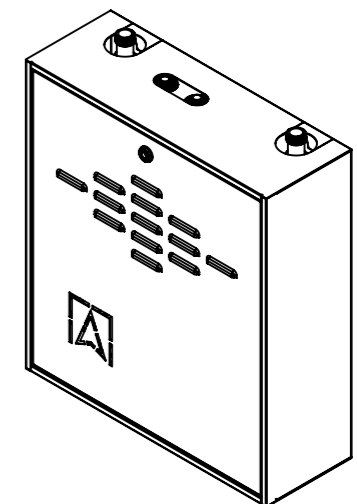

Opis rysunku		PrimoBox AZB 305 ze sprzęgłem hydraulicznym, 2 obiegi bez mieszania i 1 obieg z zaworem mieszającym i siłownikiem ARM	
Skala	Data	Numer katalogowy	Rev.
1:5	02.08.2022	76 305 00	0
Jednostka [mm]	Data rewizji		
	02.08.2022		
 AFRISO Sp. z o. o. Szalsza, ul. Kościelna 7, 42-677 Czekanów tel. (32) 330-33-55 www.afriso.pl e-mail: zok@afriso.pl			